

# RESFRIADOR POSTERIOR

( "AFTER COOLER" )

PARA AR COMPRIMIDO E OUTROS GASES INERTES

**TIPO:**

Casco e Tubos ("Shell and Tubes") acoplado a Separador de Condensados.

**APLICAÇÃO:**

Resfriamento do ar comprimido e separação de condensados de água e óleo e partículas sólidas em suspensão.

**PADRONIZAÇÃO:**

De 0,60 a 51,00 m<sup>2</sup> de superfícies de resfriamento, para vazões de 75 a 7.000 PCM (2,12 a 198,22 m<sup>3</sup> /min).

**CONDIÇÕES DE OPERAÇÃO:**

- Pressão = 10 Kgf /cm<sup>2</sup>
- Te ar = 150° c
- Ts ar = 40° c
- Te água = 30° c

**NORMA:**

ASME (Sec. VIII, Div.I)

**MATERIAIS EMPREGADOS:**

Feixe tubular em cobre, chicanas em celeron, juntas em amianto comprimido, anéis "O-Ring" em neoprene e demais componentes em aço carbono.

**CARACTERÍSTICAS CONSTRUTIVAS:**

- espelho posterior deslizante (feixe tubular removível)
- tubos do feixe mandrilhados nos espelhos
- "single-pass" (ar e água em contra-corrente)

**TESTES:**

- visual e dimensional
- hidrostático: 18 Kgf /cm<sup>2</sup> (lado tubos)  
10 Kgf /cm<sup>2</sup> (lado casco)

# MAZE

## RESFRIADOR POSTERIOR ("AFTER COOLER")

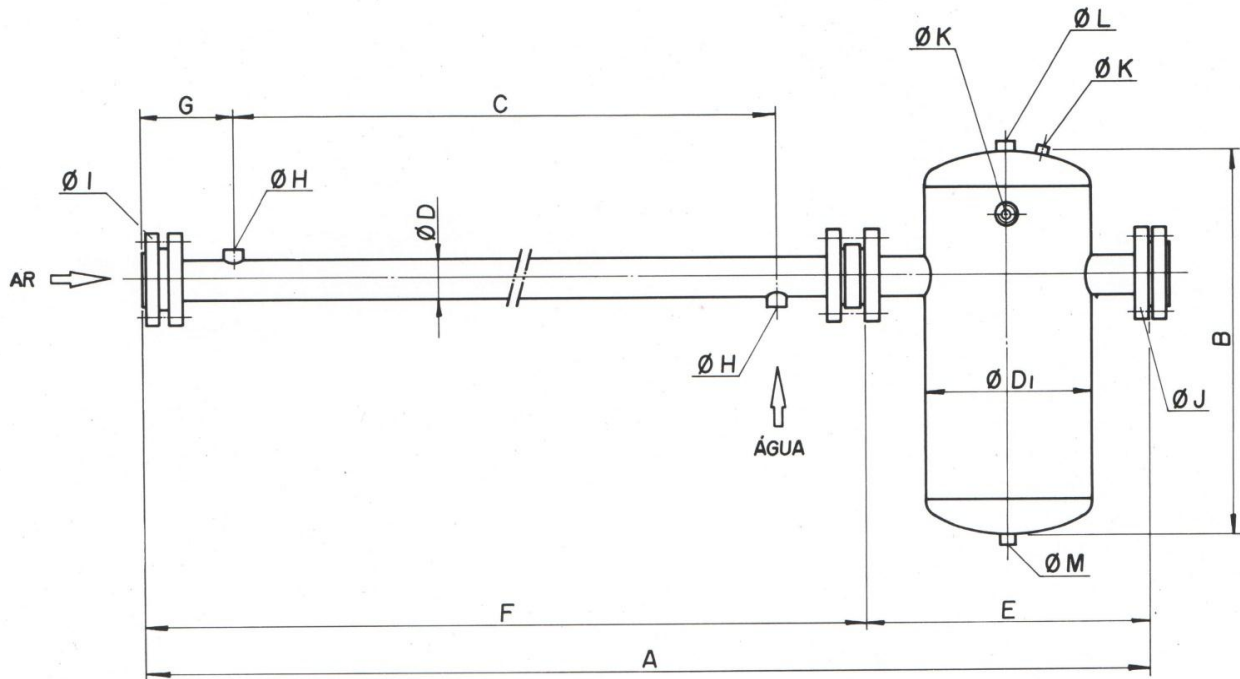

Nº CAT.	VAZÃO		Superf. M <sup>2</sup>	DIMENSÕES GERAIS (mm)							CONEXÕES							
	pcm	m <sup>3</sup> /min		ØD	ØD1	A	B	C	E	F	G	Água		Ar		ØK	ØL	ØM
												ØH	ØI	ØJ	ØK			
MAC-0075	75	2,12	0,60	88,9	219,1	1740	580	1120	420	1320	100	1/2"	3"	3"	1/2"	1/2"	1/2"	
MAC-0100	100	2,83	0,75	88,9	219,1	2040	580	1420	420	1620	100	3/4"	"	"	"	"	"	
MAC-0150	150	4,25	1,10	114,3	324,0	1830	700	930	600	1230	150	"	"	"	"	"	"	
MAC-0200	200	5,66	1,50	"	"	2245	"	1345	"	1645	"	"	4"	"	"	"	"	
MAC-0300	300	8,49	2,25	"	"	3008	"	2100	"	2408	"	1"	"	"	"	"	"	
MAC-0400	400	11,33	3,00	165,1	"	2470	"	1570	"	1870	"	"	6"	4"	"	3/4"	"	
MAC-0500	500	14,16	3,70	"	400	3000	900	2000	700	2300	"	1 1/4"	6"	6"	"	"	"	
MAC-0600	600	16,99	4,50	"	"	3470	"	2470	"	2770	"	"	"	"	"	"	"	
MAC-0750	750	21,24	5,60	"	"	4140	"	3140	"	3440	"	"	"	"	"	1"	3/4"	
MAC-0900	900	25,48	6,80	219,1	"	3080	"	2080	"	2380	"	"	8"	8"	"	"	"	
MAC-1200	1200	33,98	9,00	"	500	4000	1250	2800	900	3100	"	1 1/2"	"	"	"	1 1/4"	"	
MAC-1500	1500	42,47	11,20	"	"	4755	"	3555	"	3855	"	"	"	"	"	"	"	
MAC-1800	1800	50,97	13,50	"	"	5510	"	4310	"	4610	"	"	"	"	"	"	"	
MAC-2100	2100	59,46	16,00	273	"	4060	"	2860	"	3160	"	"	"	"	"	"	"	
MAC-2400	2400	67,96	18,00	"	"	4443	"	3240	"	3543	"	"	10"	10"	"	"	"	
MAC-2700	2700	76,46	20,00	"	600	4925	1450	3600	1000	3925	"	2"	"	"	"	1 1/2"	"	
MAC-3000	3000	84,95	22,00	"	"	5310	"	4000	"	4310	"	"	"	"	"	"	1"	
MAC-3500	3500	99,11	26,20	"	"	6120	"	4800	"	5120	"	"	"	"	"	"	"	
MAC-4000	4000	113,27	29,00	324	750	4950	1520	3400	1150	3800	200	2 1/2"	12"	12"	"	2"	"	
MAC-5000	5000	141,58	37,50	"	"	6018	"	4465	"	4868	"	"	"	"	"	"	"	
MAC-6000	6000	169,91	45,00	"	"	6980	"	5400	"	5830	"	"	"	"	"	"	"	
MAC-7000	7000	198,22	51,00	355	"	6410	"	4850	"	5260	"	"	14"	14"	"	"	"	